

Installatiebuizen (3/4"), aansluitdozen (U50) en bekabeling levering en montage door derden.

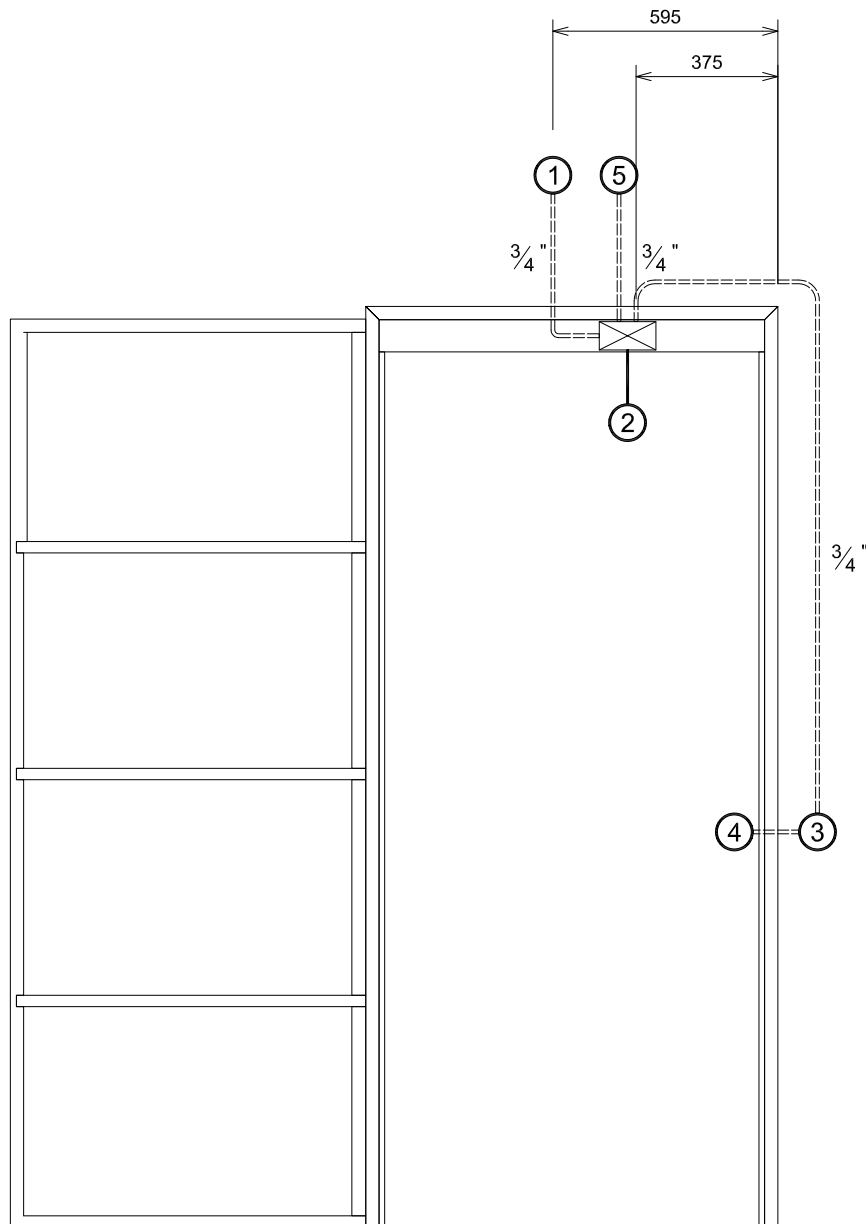

1. Voeding 230V : wandcontactdoos of werkschakelaar
2. Automaat : besturingsmodule
3. Pulsschakelaar : inbouwdoos U50, aan beide zijden van de wand

optioneel

4. Sluitmagneet
5. Bewegingsmelder